

KYOS

Diseño de Paolo Scagnellato.



MEDIDAS

Dimensiones en mm.

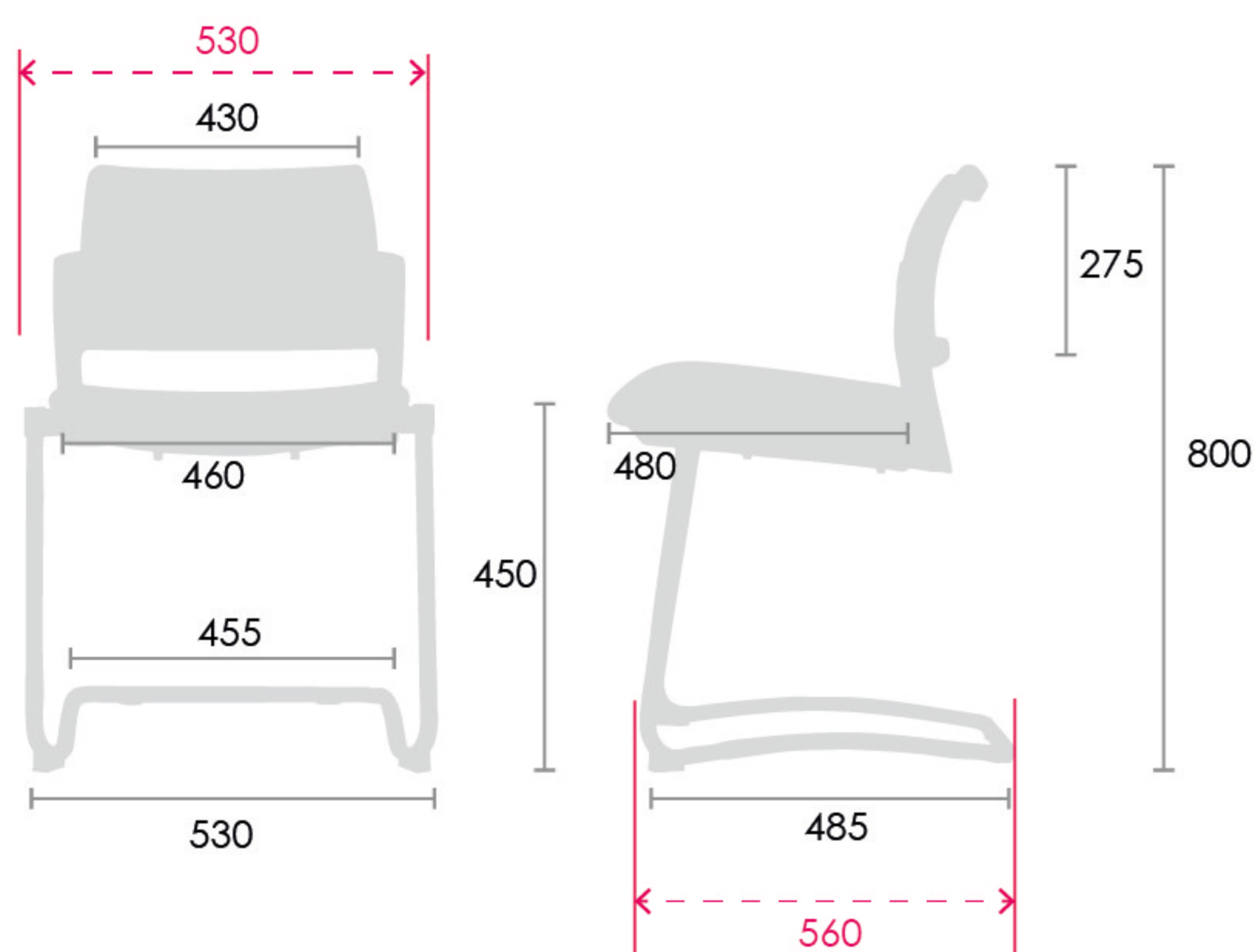

CÓDIGO
OHT-319

FICHA TÉCNICA
VISITANTE INTERIOR



MADE IN ITALY

CARACTERÍSTICAS

ESTRUCTURA DE TRINEO

- Trineo de acero tubular redondo de 7/8" de diámetro, calibre 16.
- Soportes laterales en forma de "X" de perfil redondo tubular de acero en 3/4" de diámetro, calibre 14; con 4 barrenos.
- Uniones de los tubos troquelados en óvalo.
- Las uniones entre las piezas son en base a soldadura de microalambre a gas CO₂.
- Pintura electrostática en polvo (epóxica) color negro.

RESPALDO

- Respaldo en copolimero de polipropileno preformado con un espesor de 6 mm; con 2 orejas para ensamblarlo a la estructura.

ASIENTO

- Tapa protectora en polipropileno virgen de alta densidad con 2 orejas para ensamblarlo a la estructura y fijada a presión con la estructura y con las 4 tapas de las patas, con 10 pernos guías y pijas.
- Asiento en polipropileno de alta densidad preformado y nervado con un espesor de 6 mm; se fija a la tapa protectora mediante pijas a través de la estructura.

REGATONES

- En polipropileno de alta densidad.
- Tipo media luna externos.
- Color negro.

RESISTENCIA

- Peso sugerido 140 kgs.

COLOR PLÁSTICOS



CERTIFICADOS



TODA LA INFORMACIÓN PUEDE SUFRIR MODIFICACIONES SI FUERA NECESARIO.